

# RISE®



Smart  
Moving



---

## SPARTACUS

---

BORNE ESCAMOTABLE HYDRAULIQUE 230VAC  
BORNE SEMI-AUTOMATIQUE  
BORNE FIXE

---



Made in Italy



# SPARTACUS 200

Ø 200 mm | H 600-800 mm | Épaisseur 6 mm



- Borne escamotable hydraulique 230 Vac, hauteur 600 mm ou 800 mm, épaisseur 6 mm
- Traitement de cataphorèse et peinture « Noir graphite » ou avec revêtement en acier INOX AISI316 satiné
- Lumières LED incorporées dans la couronne du fut et centrale de commande avec la possibilité de gérer 2 bornes simultanément
- Caisson de fondation conforme à la norme EN124 (25T) avec une pompe hydraulique indépendante pour chaque borne positionnée sur le côté pour éviter les endommagements en cas de choc et faciliter les opérations de maintenance
- Verrouillage en position relevée en cas de panne de courant (déverrouillage manuel)
- Disponibles en option, la résistance chauffante pour le caisson, l'avertisseur sonore et le pressostat pour la détection d'obstacles

## SPARTACUS 200

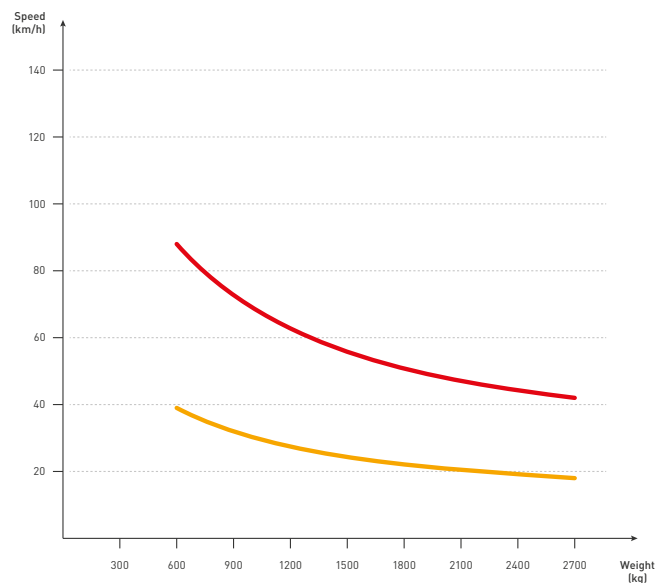

— Résistance à l'impact: 35.000 J

— Résistance à la rupture: 150.000 J

# SPARTACUS 200

Ø 200 mm | H 600-800 mm | Épaisseur 6 mm

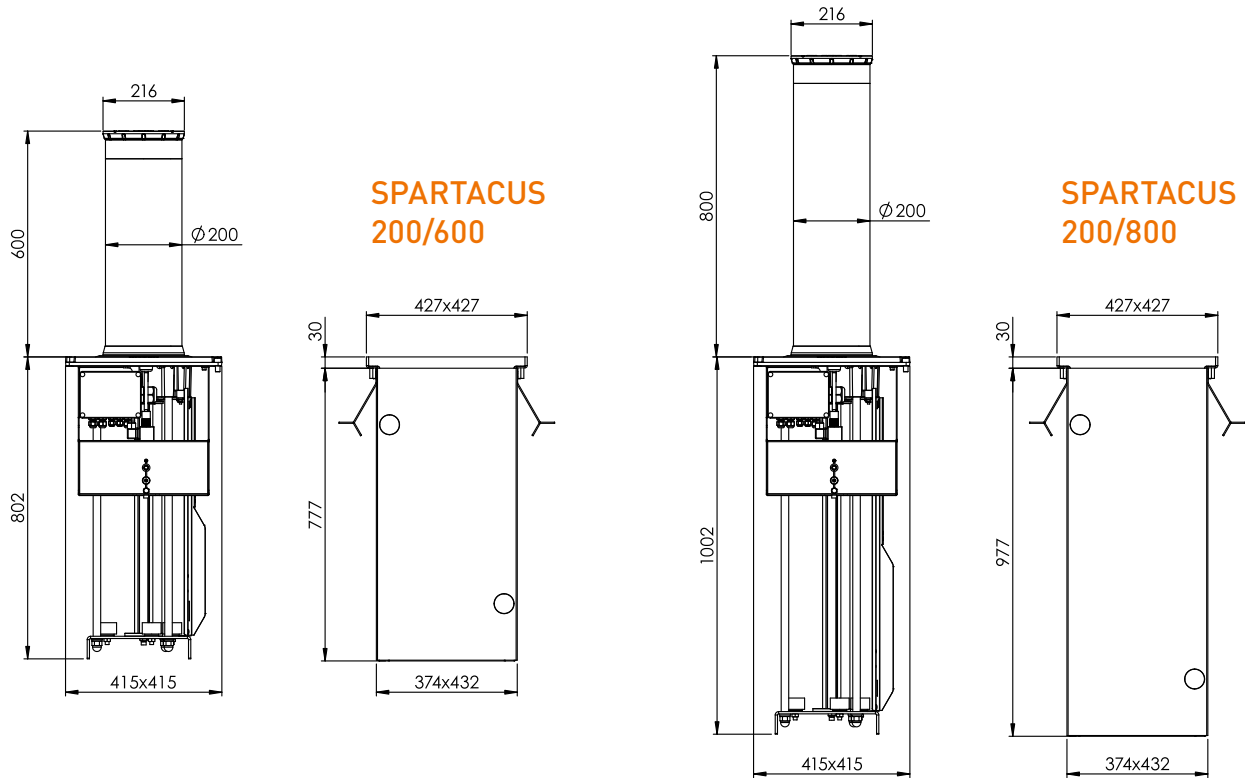

## ACCESSOIRES:

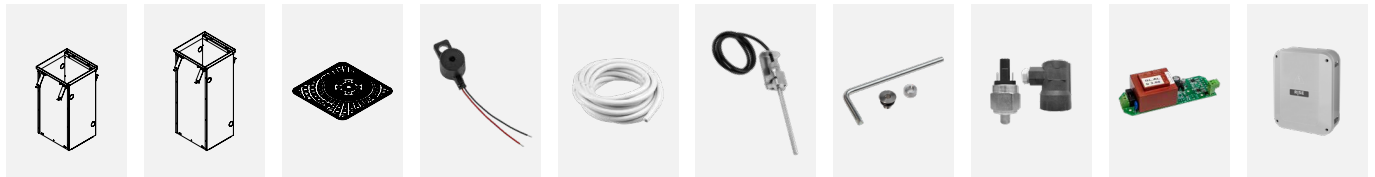

### CA200/600

Caisson de fondation pour SPARTACUS 200 h 600 mm.

### CA200/800

Caisson de fondation pour SPARTACUS 200 h 800 mm.

### GL.TOP200

Couvercle pour caisson de fondation CA200/600 ou CA200/800.

### GL.BUZZ

Avertisseur sonore.

### GL.CABLE12

Câble FG12 12x1.5 mmq.

### GL.CABLE16

Câble FG16 16x1.5 mmq.

### GL.HEAT

Système de chauffage pour borne hydraulique, actif en deçà de 5 °C.

### GL.PKEY

Clé de déverrouillage personnalisée.

### GL.PRES

Pressostat de détection d'obstacles.

### GL.AL

Dispositif pour la descente automatique en cas de coupure de courant.

### XLB.AL

Boîtier pouvant contenir jusqu'à 4 GL.AL.

DONNÉES TECHNIQUES	200/600	200/600 AL	200/800	200/600 I	200/600 I AL	200/800 I
Hauteur cylindre	600 mm		800 mm	600 mm		800 mm
Diamètre cylindre	200 mm					
Épaisseur cylindre	6 mm			6+1.2 mm		
Matériel cylindre	Acier S355JR			AISI316 Acier INOX		
Temps de montée	3 s		4 s	3 s		4 s
Temps de descente	3 s		4 s	3 s		4 s
Alimentation	230 Vac - 50/60 Hz (versions avec tension différente sur demande)					
Puissance absorbée	500W					
Centrale hydraulique	Embarquée					
Classe de charge (EN124)	D250 (25 tonnes)					
Fonctionnement en cas de panne de courant	Déverrouillage manuel					
Descente automatique en cas de panne	Non	Oui (avec GL.AL)	Non	Oui (avec GL.AL)	Non	Non
Détection d'obstacle pendant la montée	En option (GL.PRES)					
Condensateur	25 µF					
Cycles par jour	3,500					
MCBF	3,000,000					
Résistance à l'impact	35,000 J					
Résistance à la rupture	150,000 J					
Température de fonctionnement	-40°C ÷ +60°C [GL.HEAT disponible en option si la température est inférieur à -10°C]					
Indice de protection	IP67					
Poids (sans caisson de fondation)	70 kg		78 kg	74 kg		83 kg



# SPARTACUS 275

Ø 275 mm | H 600-800 mm | Épaisseur 6-10 mm



- Borne escamotable hydraulique 230 Vac, hauteur 600 mm ou 800 mm, épaisseur 6 mm ou 10 mm
- Traitement de cataphorèse et peinture « Noir graphite » ou avec revêtement en acier INOX AISI316 satiné
- Lumières LED incorporées dans la couronne du fut et centrale de commande avec la possibilité de gérer 2 bornes simultanément
- Caisson de fondation conforme à la norme EN124 (40T) avec une pompe hydraulique indépendante pour chaque borne positionnée sur le côté pour éviter les endommagements en cas de choc et faciliter les opérations de maintenance
- Verrouillage en position relevée en cas de panne de courant (déverrouillage manuel)
- Disponibles en option, la résistance chauffante pour le caisson, l'avertisseur sonore et le pressostat pour la détection d'obstacles

## SPARTACUS 275

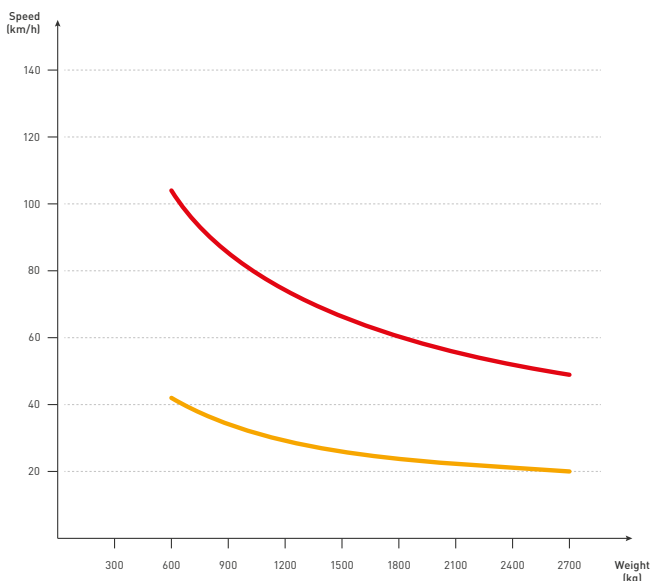

- Résistance à l'impact: 40.000 J
- Résistance à la rupture: 250.000 J

## SPARTACUS 275 R

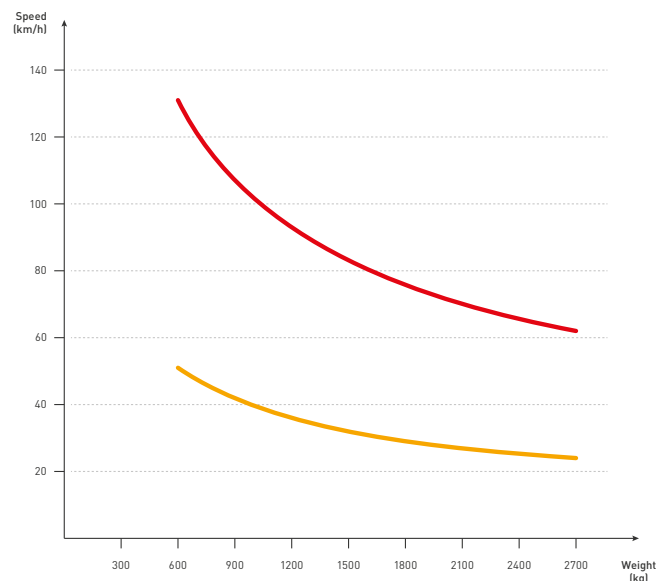

- Résistance à l'impact: 60.000 J
- Résistance à la rupture: 400.000 J

# SPARTACUS 275

Ø 275 mm | H 600-800 mm | Épaisseur 6-10 mm

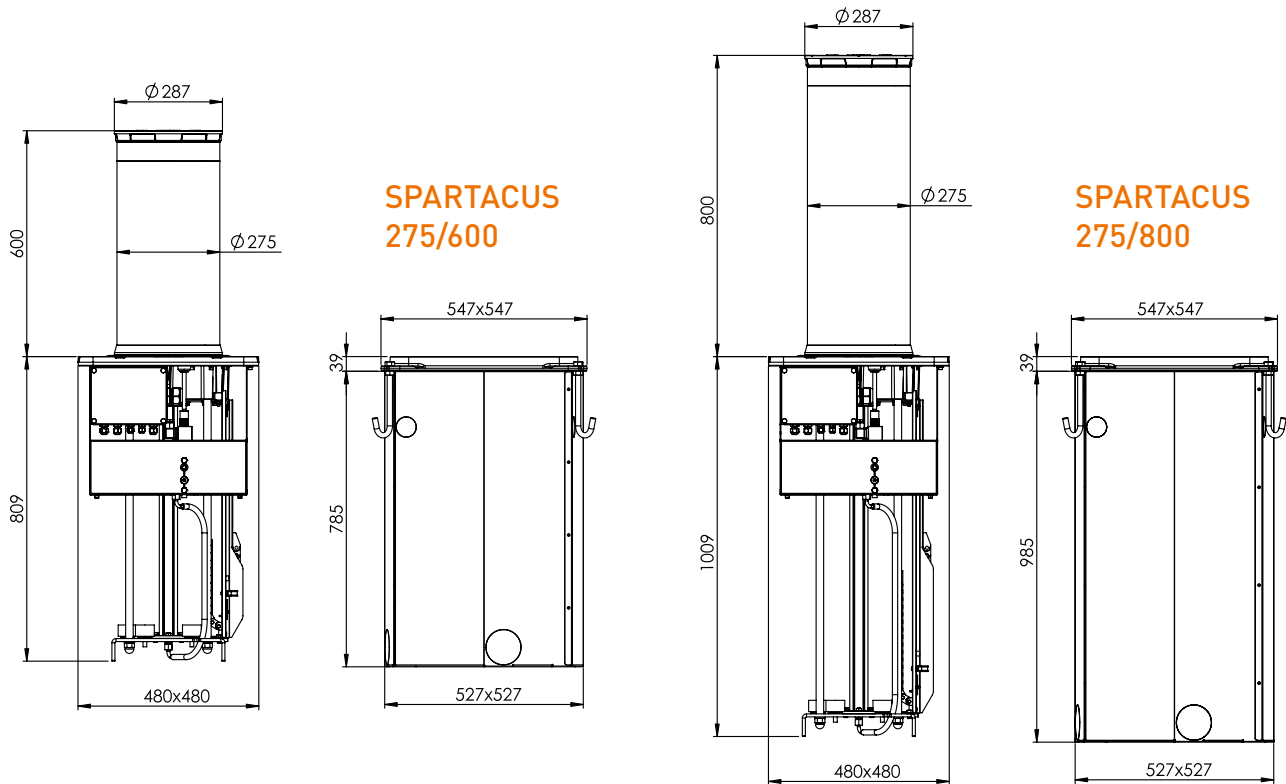

## ACCESSOIRES:

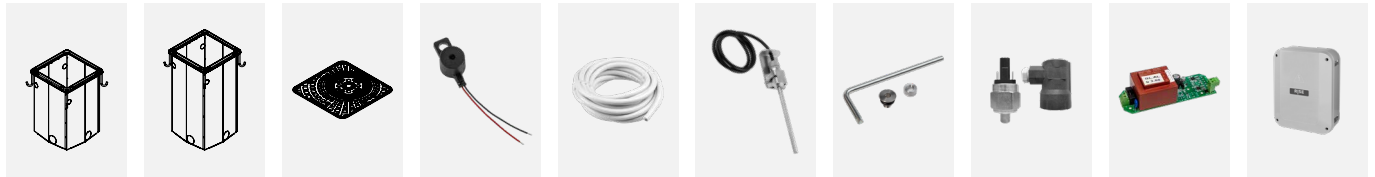

CA275/600	CA275/800	GL.TOP275	GL.BUZZ	GL.CABLE12	GL.HEAT	GL.PKEY	GL.PRES	GL.AL	XLB.AL
Caisson de fondation pour SPARTACUS 275 h 600 mm.	Caisson de fondation pour SPARTACUS 275 h 800 mm.	Couvercle pour caisson de fondation CA275/600 ou CA275/800.	Avertisseur sonore.	Câble FG12 12x1.5 mmq. <b>GL.CABLE16</b> Câble FG16 16x1.5 mmq.	Système de chauffage pour borne hydraulique, actif en deçà de 5 °C.	Clé de déverrouillage personnalisée.	Pressostat de détection d'obstacles.	Dispositif pour la descente automatique en cas de coupure de courant.	Boîtier pouvant contenir jusqu'à 4 GL.AL.

DONNÉES TECHNIQUES	275/600	275/600 AL	275/800	275/600 I	275/600 I AL	275/800 I	275/600 R	275/800 R	275/600 RI	275/800 RI
Hauteur cylindre	600 mm		800 mm	600 mm		800 mm	600 mm	800 mm	600 mm	800 mm
Diamètre cylindre	275 mm									
Épaisseur cylindre	6 mm			6+1.2 mm			10 mm		10+1.2 mm	
Matériel cylindre	Acier S355JR			AISI316 Acier INOX			Acier S355JR		AISI316 Acier INOX	
Temps de montée	3 s		4 s	3 s		4 s	3 s	4 s	3 s	4 s
Temps de descente	3 s		4 s	3 s		4 s	3 s	4 s	3 s	4 s
Alimentation	230 Vac - 50/60 Hz (versions avec tension différente sur demande)									
Puissance absorbée	550W									
Centrale hydraulique	Embarquée									
Classe de charge (EN124)	D400 (40 tonnes)									
Fonctionnement en cas de panne de courant	Déverrouillage manuel									
Descente automatique en cas de panne	Non	Oui (avec GL.AL)	Non	Oui (avec GL.AL)			Non			
Détection d'obstacle pendant la montée	En option (GL.PRES)									
Condensateur	25 µF									
Cycles par jour	3,500									
MCBF	3,000,000									
Résistance à l'impact	40,000 J					60,000 J				
Résistance à la rupture	250,000 J					400,000 J				
Température de fonctionnement	-40°C ÷ +60°C [GL.HEAT disponible en option si la température est inférieur à -10°C]									
Indice de protection	IP67									
Poids (sans caisson de fondation)	94 kg	94 kg	105 kg	99 kg	99 kg	112 kg	109 kg	124 kg	114 kg	131 kg



# SPARTACUS SA

∅ 200-275 mm | H 600 mm | Épaisseur 6 mm



- Borne semi-automatique, hauteur 600 mm, épaisseur 6 mm
- Traitement de cataphorèse et peinture « Noir graphite » ou avec revêtement en acier INOX AISI316 satiné
- Cylindre avec LED intégrées en version "L"
- Caisson de fondation conforme à la norme EN124 (25T SPARTACUS 200 SA, 40T SPARTACUS 275 SA)

## SPARTACUS 200 SA

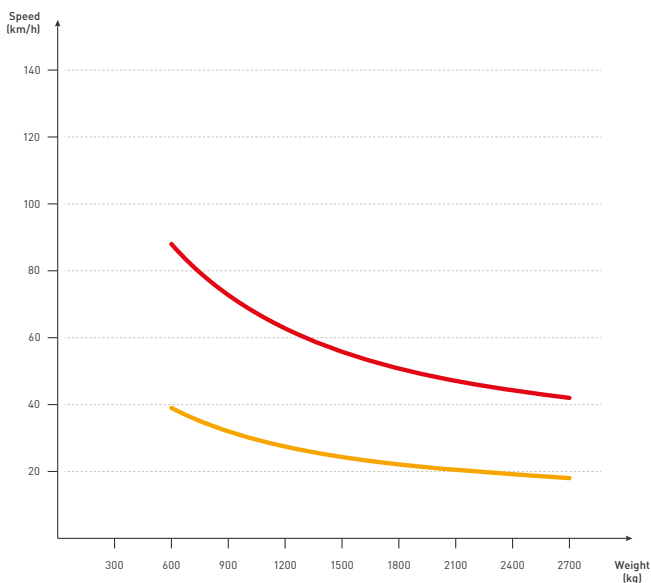

- Résistance à l'impact: 35.000 J
- Résistance à la rupture: 150.000 J

## SPARTACUS 275 SA

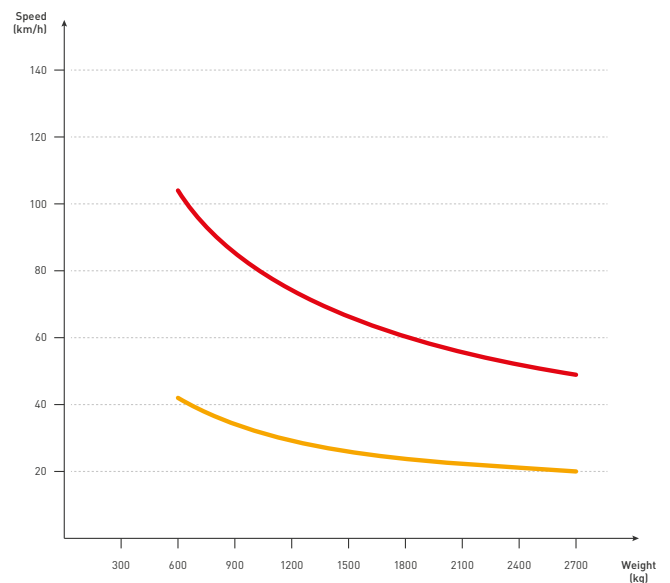

- Résistance à l'impact: 40.000 J
- Résistance à la rupture: 250.000 J

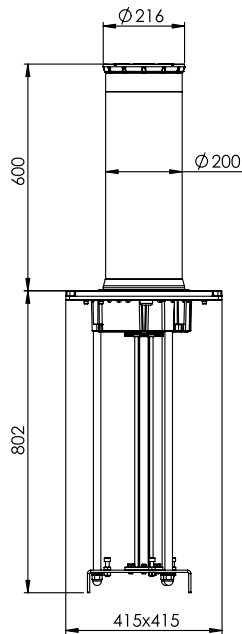

**SPARTACUS  
200/600 SA**

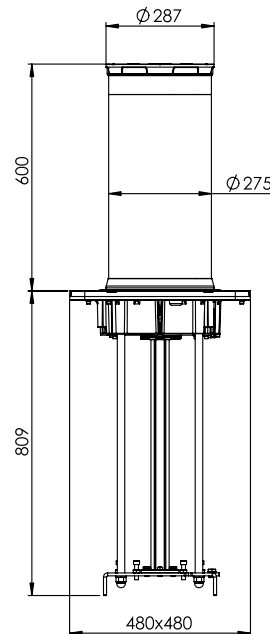
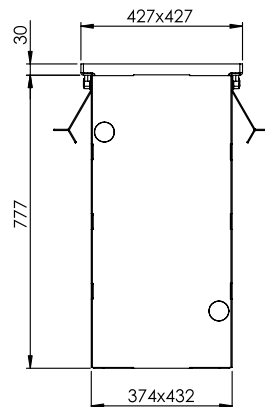

**SPARTACUS  
275/600 SA**

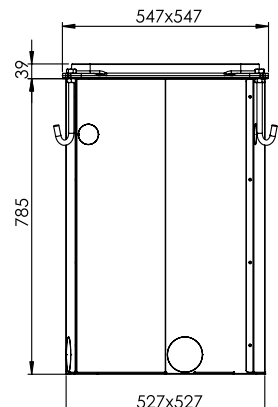

## ACCESSOIRES:

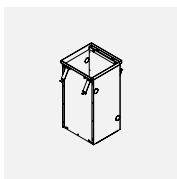

**CA200/600**

Caisson de fondation pour SPARTACUS 200 h 600 mm.

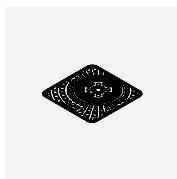

**GL.TOP200**

Couvercle pour caisson de fondation CA200/600.

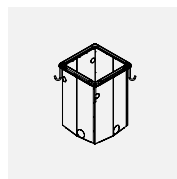

**CA275/600**

Caisson de fondation pour SPARTACUS 275 h 600 mm.

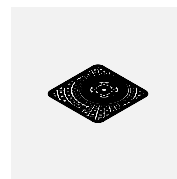

**GL.TOP275**

Couvercle pour caisson de fondation CA275/600.



**GL.FL**

Alimentateur LED pour SPARTACUS SA/F.

DONNÉES TECHNIQUES	200/600 SA	200/600 SA L	200/600 SA I	200/600 SA IL	275/600 SA	275/600 SA L	275/600 I	275/600 SA IL
Hauteur cylindre	600 mm							
Diamètre cylindre	200 mm				275 mm			
Épaisseur cylindre	6 mm		6+1,2 mm		6 mm		6+1,2 mm	
Matériel cylindre	Acier S355JR		AISI316 Acier INOX		Acier S355JR		AISI316 Acier INOX	
Alimentateur LED	---	24 Vdc	---	24 Vdc	---	24 Vdc	---	24 Vdc
Classe de charge (EN124)	D250 (25 tonnes)				D400 (40 tonnes)			
Résistance à l'impact	35.000 J				40.000 J			
Résistance à la rupture	150.000 J				250.000 J			
Poids (sans caisson de fondation)	65 kg	65 kg	69 kg	69 kg	89 kg	89 kg	94 kg	94 kg



# SPARTACUS F

∅ 200-275 mm | H 600-800 mm | Épaisseur 6 mm



- Borne fixe, hauteur 600 mm ou 800 mm, épaisseur 6 mm
- Traitement de cathorèse et peinture « Noir graphite » ou avec revêtement en acier INOX AISI316 satiné
- Cylindre avec LED intégrées en version "L"
- Caisson de fondation conforme à la norme EN124 (25T SPARTACUS 200 F, 40T SPARTACUS 275 F)

## SPARTACUS 200 F

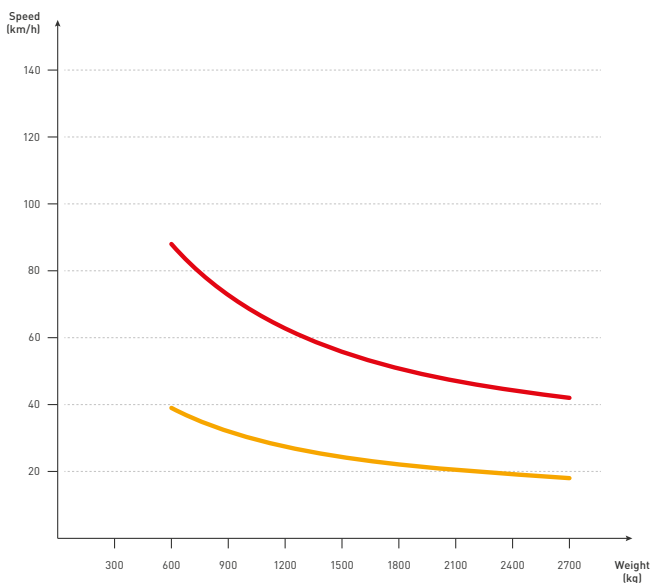

- Résistance à l'impact: 35.000 J
- Résistance à la rupture: 150.000 J

## SPARTACUS 275 F

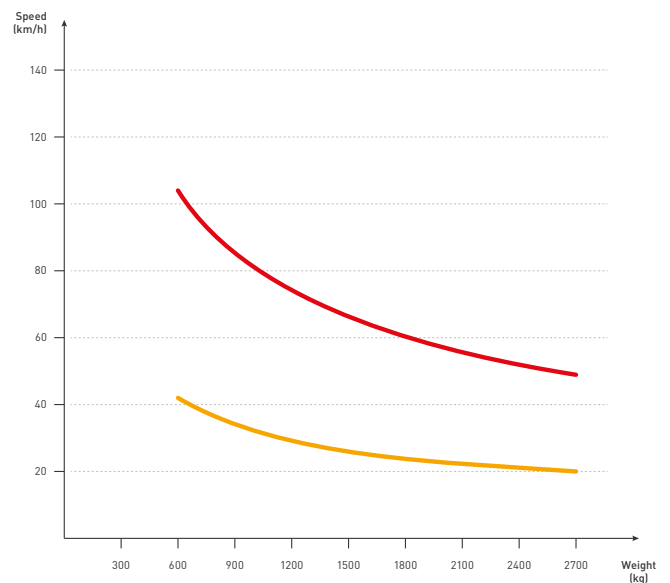

- Résistance à l'impact: 40.000 J
- Résistance à la rupture: 250.000 J



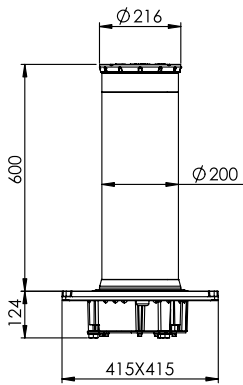

**SPARTACUS  
200/600 F**

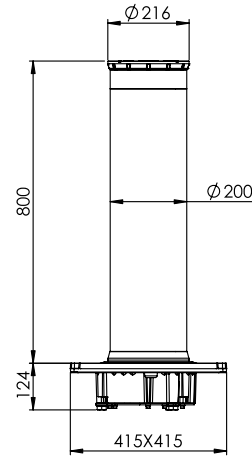
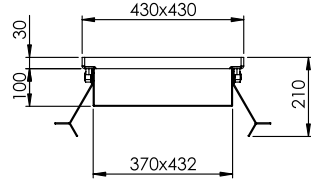

**SPARTACUS  
200/800 F**

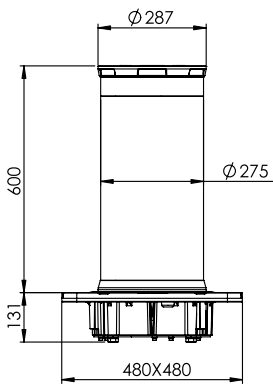
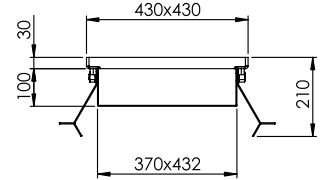

**SPARTACUS  
275/600 F**

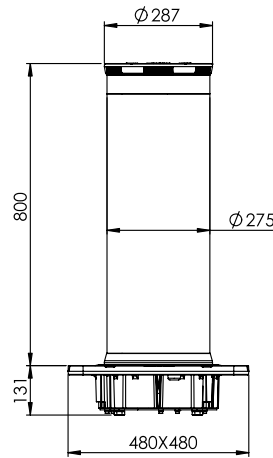
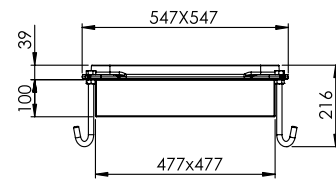

**SPARTACUS  
275/800 F**

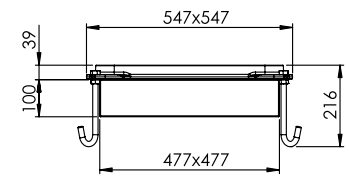

## ACCESSOIRES:

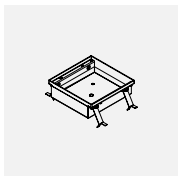

**CA200F**  
Caisson de  
fondation pour  
SPARTACUS 200 F.

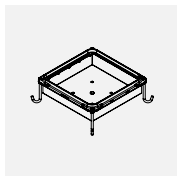

**CA275F**  
Caisson de  
fondation pour  
SPARTACUS 275 F.



**GL.FL**  
Alimentateur LED pour  
SPARTACUS SA/F.

DONNÉS TECHNIQUES	200/600 F	200/800 F	200/600 FI	200/800 FI	200/600 FL	200/800 FL	200/600 FIL	200/800 FIL
Hauteur cylindre	600 mm	800 mm	600 mm	800 mm	600 mm	800 mm	600 mm	800 mm
Diamètre cylindre	200 mm							
Épaisseur cylindre	6 mm		6+1,2 mm		6 mm		6+1,2 mm	
Matériel cylindre	Acier S355JR		AISI316 Acier INOX		Acier S355JR		AISI316 Acier INOX	
Alimentateur LED	---				24 Vdc			
Résistance à l'impact	35.000 J							
Résistance à la rupture	150.000 J							
Poids (sans caisson de fondation)	44 kg	52 kg	49 kg	59 kg	44 kg	52 kg	49 kg	59 kg

DONNÉS TECHNIQUES	275/600 F	275/800 F	275/600 FI	275/800 FI	275/600 FL	275/800 FL	275/600 FIL	275/800 FIL
Hauteur cylindre	600 mm	800 mm	600 mm	800 mm	600 mm	800 mm	600 mm	800 mm
Diamètre cylindre	275 mm							
Épaisseur cylindre	6 mm		6+1,2 mm		6 mm		6+1,2 mm	
Matériel cylindre	Acier S355JR		AISI316 Acier INOX		Acier S355JR		AISI316 Acier INOX	
Alimentateur LED	---				24 Vdc			
Résistance à l'impact	40.000 J							
Résistance à la rupture	250.000 J							
Poids (sans caisson de fondation)	60 kg	68 kg	65 kg	75 kg	60 kg	68 kg	65 kg	75 kg



# MAX.CP BL

Centrale de commande pour 2 bornes hydrauliques

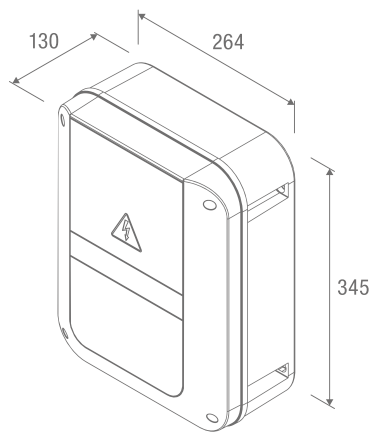

- Alimentation 230 Vac 50/60 Hz
- Pour commander 1 ou 2 bornes de la série SPARTACUS
- Récepteur radio intégré 433,92 MHz 64 codes et 3 codages radio (Advanced Rolling Code, Rolling Code, Code Fixe)
- Borniers débrochables
- Programmation des paramètres, logiques de fonctionnement via afficheur LCD intégré
- Logique de fonctionnement automatique, semi-automatique et homme mort
- Mot de passe d'accès et de programmation
- Equipé d'entrées de commande pas à pas PP séparées pour chaque borne et entrées de commande centralisées TOUTES HAUTES et TOUTES BASSES pour la montée et la descente de toutes les bornes simultanément
- Carte intégrée pour la gestion des feux de signalisation et avertisseur sonore
- Entrées pour fins de course séparés pour chaque moteur
- Entrées pour contrôle boucle magnétiques et dispositifs de protection (GL.PRES)
- 2 sorties configurables comme voyant d'état borne
- Indice de protection IP54

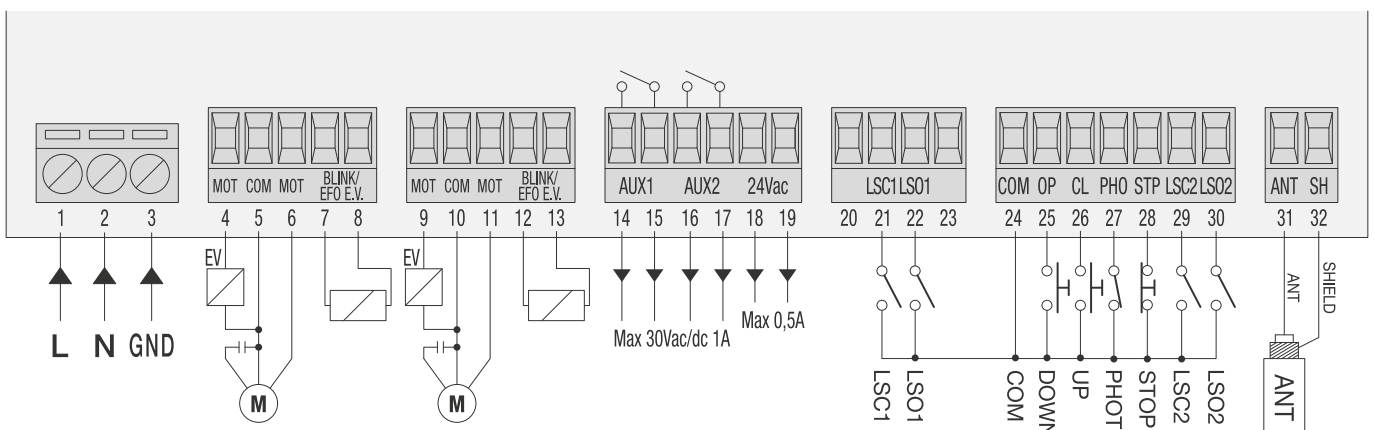

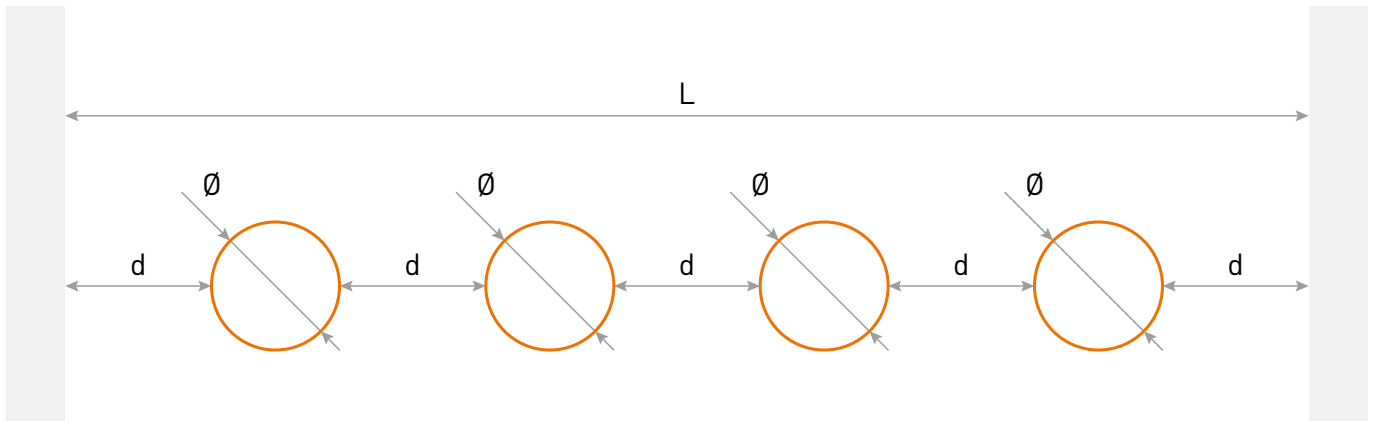

$$N = \frac{L - d_{\text{conseillé}}}{\text{Ø} + d_{\text{conseillé}}}$$

L (mm) = largeur de passage des véhicules

N = nombre de bornes nécessaires

Ø (mm) = diamètre des bornes

$$d = \frac{L - (\text{Ø} \cdot N)}{N + 1}$$

d (mm) = distance entre les bornes

$d_{\text{conseillé}}$  (mm) = distance recommandée entre les bornes (1.200 mm)





**RISE Srl**

**Sede legale:**

Via del Capitello, 45  
36066 Sandrigo (VI) ITALIA

**Sede operativa:**

Via della Tecnica, 10  
36010 Velo d'Astico (VI) ITALIA

**T +39 0444 751401**

C.F. / P.IVA (IT) 03482500240

**info@riseweb.it**  
**www.riseweb.it**

---

